

RAIR270
Wireless passive infrared detector
Drahtloser Passiv-Infrarotmelder
Détecteur infrarouge passif radio

Wide angle mirror
Weitwinkel-Spiegel
Miroir grand-angle

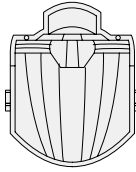

max. 15kg

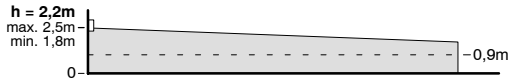
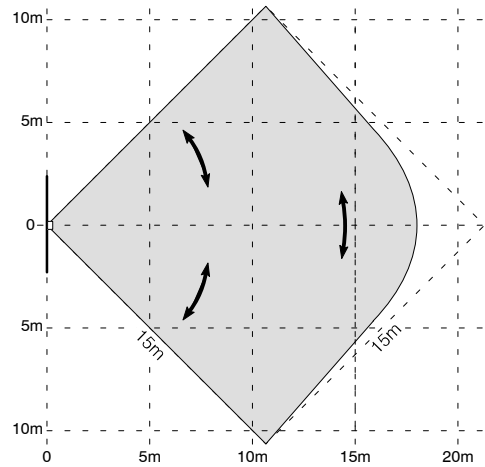

1

Curtain mirror
Vorhang-Spiegel
Miroir rideau

IRS272 PN 571 733

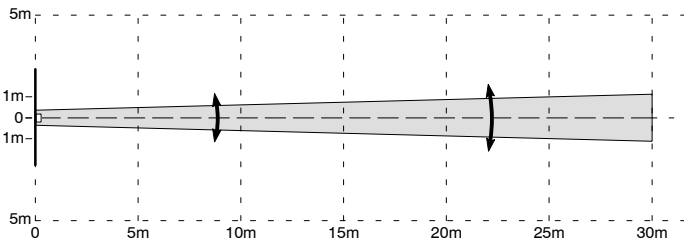
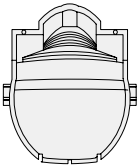

2

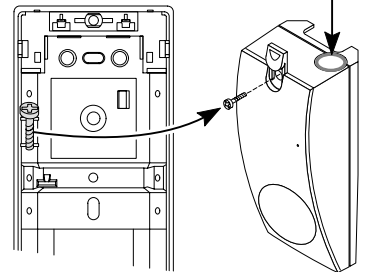
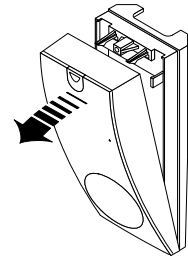

3

	Wall mounting Wandmontage Montage sur mur	45° mounting 45°-Montage Montage 45°	Corner mounting Eckmontage Montage dans un angle
A			
B			

4

Detector breakage/removal monitoring
Abreißüberwachung
Contrôle d'arrachement

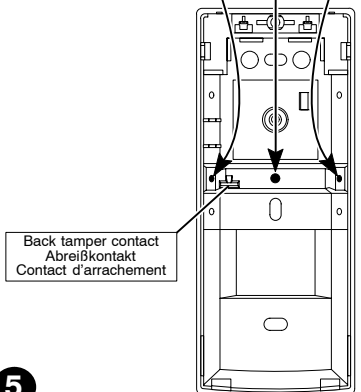
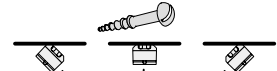

Back tamper contact
 Abreißkontakt
 Contact d'arrachement

5

**Changing the mirror
Spiegel wechseln
Remplacement du miroir**

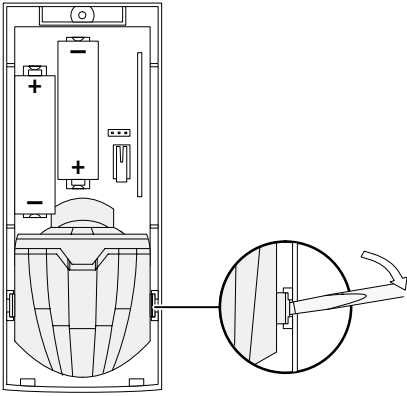

6

**Detection sensitivity
Detektions-Empfindlichkeit
Réglage de sensibilité**

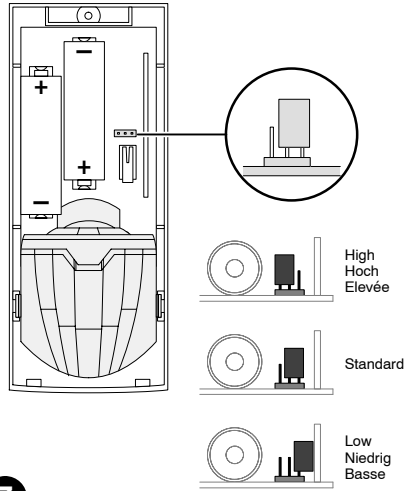

7

**Walktest initialisation
Gentest initialisieren
Initialiser le test de déplacement**

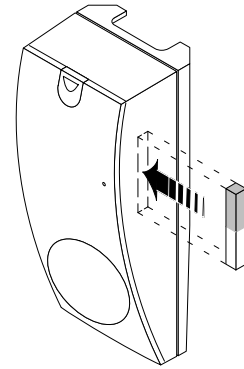

8

**IRUM20, IRUM30 Mounting brackets
Montagehalter IRUM20, IRUM30
Supports de montage IRUM20, IRUM30**

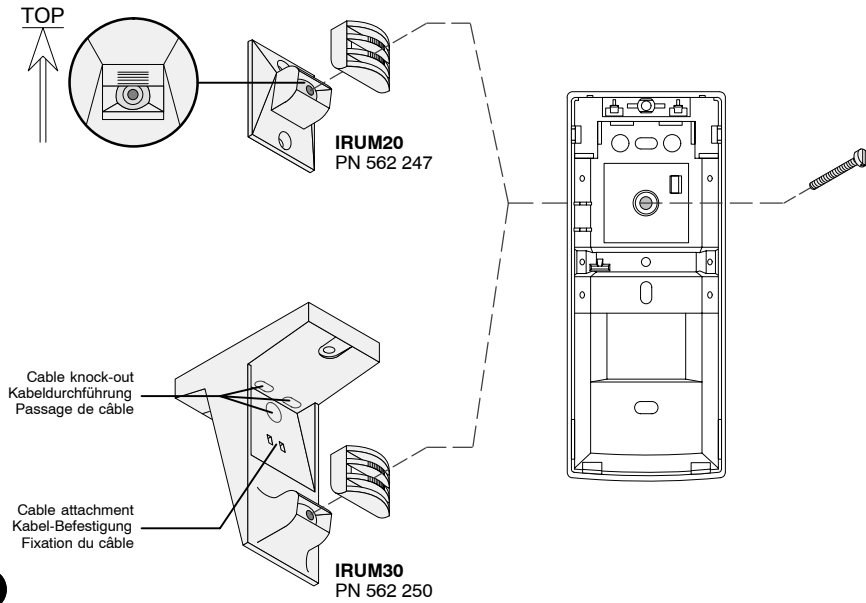

9

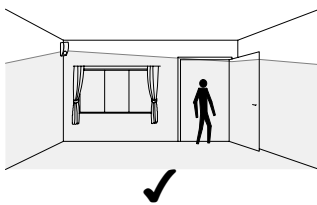

Do not install the detector outdoors.
Melder nicht im Freien montieren.
Ne pas monter le détecteur à l'extérieur.

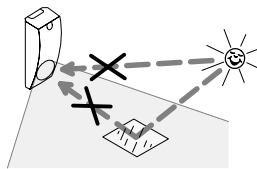

Avoid direct or reflected sunlight.
Direkte oder reflektierte Sonnenstrahlung vermeiden.
Eviter le rayonnement solaire direct ou indirect.

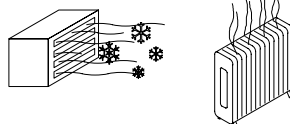

Avoid pointing the zones directly at sources of heat or cold.
Zonen nicht direkt auf Kälte- bzw. Wärmequellen richten.
Ne pas diriger les zones sur radiateurs ou climatiseurs.

10

Consignes d'utilisation pour RAIR270

Le détecteur est extrêmement sensible aux mouvements effectués perpendiculairement à des zones d'action (figures 1 et 2).

Emplacement de montage Figure 10

■ Le détecteur a été conçu pour une utilisation à l'intérieur.

⚠ Le domaine d'efficacité est limité par les murs, le mobilier, les colonnes, les vitres, etc.

⚠ N'orientez pas le détecteur vers les fenêtres ou vers des objets mobiles, ou en cours de réchauffement ou de refroidissement.

⚠ La portée de l'émetteur est limitée par des murs et des objets de grande taille, en particulier les armatures en fer, les portes métalliques, les armoires métalliques, etc.

■ Montez le détecteur sur une surface verticale stable. Le montage angulaire ou à 45° (droite / gauche) est possible sans accessoires (figure 4).

■ Choisissez la hauteur de montage au sol d'après les figures 1 et 2.

Choisir le lieu de montage

1. Préparer le détecteur pour l'exploitation, voir plus bas.

2. Coller provisoirement le détecteur sur le lieu de montage prévu.

3. Effectuer le test de déplacement, voir «Test de déplacement»:

Les alarmes doivent être indiquées sur la centrale, sinon il faut chercher un meilleur lieu de montage.

Montage du détecteur

1. Ouvrez le détecteur comme indiqué à la figure 3.

2. Percez les trous de fixation nécessaires dans le socle du détecteur comme indiqué à la figure 4.

– Le socle du détecteur peut servir de gabarit de perçage.

3. Fixer le fond du détecteur avec des vis de Ø 3,5mm maxi.

Contrôle d'arrachement Figure 5

Si le détecteur est arraché violemment de la surface de montage, une alarme anti-sabotage se déclenche.

La base du détecteur doit être fixée plus solidement à l'aide d'une vis additionnelle.

Préparer le détecteur pour l'exploitation

1. Installer les batteries au lithium 3,6V (ci-jointes) dans le support de batterie, conformément à la mention imprimée.

– Ne pas toucher aux contacts de batterie !

Le détecteur est prêt à fonctionner environ 90 secondes après la mise en place des batteries.

2. Sélectionner la sensibilité de détection (figure 7):

Sensibilité	Cavalier
Elevée → Exigences de détection plus strictes	
Standard, par défaut → Résidentielle, tertiaire	
Basse → Pièces avec effets d'interférence importants	

3. Remettez le couvercle du détecteur en place et serrez la vis du boîtier (figure 3).

Pour les petits animaux domestiques

■ Le détecteur doit être installé à une hauteur minimale de 2,20m.

– Aucun animal ne doit pouvoir s'approcher de plus de 2m du détecteur (en sautant sur un meuble, par exemple).

■ Il est recommandé de faire fonctionner le détecteur en fonction de l'environnement et de la taille des animaux avec le paramètre «Standard» ou «Basse».

Le niveau de non-détection des petits animaux dépend de la chaleur rayonnante des animaux et de la température de l'arrière-plan.

– Il est possible d'éviter la détection des animaux pesant moins de 15kg.

⚠ La non-détection des petits animaux doit être contrôlée dans chaque situation.

Adressage du détecteur au récepteur

Effectuer la procédure de déclaration conformément à la description du récepteur.

Test de déplacement

Le test de déplacement doit être réalisé sur toute le domaine d'efficacité, afin de contrôler les déclenchements d'alarmes.

⚠ Le détecteur doit également déclencher une alarme lors de la traversée des zones situées en bordure du domaine d'efficacité.

Initialiser le test de déplacement

Le mode d'exploitation «test de déplacement» peut être initialisé de deux façons différentes:

a) pour toutes les installations, Allemagne exclue
Maintenir un aimant droit (p. ex. d'un contact magnétique) pendant 1 seconde du côté de la DEL du détecteur, voir figure 8.

– La DEL s'allume pendant environ 5 secondes.
– Le détecteur reste pendant env. 4 minutes en mode d'exploitation «test de déplacement».

b) pour toutes les installations

Ouvrir, puis fermer le couvercle de boîtier pendant au moins 1 seconde.

– La DEL s'allume pendant environ 5 secondes.
– Le détecteur reste pendant env. 4 minutes en mode d'exploitation «test de déplacement».

Effectuer le test de déplacement

1. Sélectionner la sensibilité de détection «Elevée» ou «Standard».

2. Traverser les zones d'efficacité debout en avançant au rythme d'un pas par seconde perpendiculairement aux zones d'action (idéal), puis rester debout. L'évaluation d'alarme peut durer plusieurs secondes!

A chaque alarme

– la DEL s'allume pendant environ 2,5 secondes,
– le signal d'alarme est transmis et indiqué à la centrale.

Plombage du détecteur

Si les dispositions prévoient le plombage du détecteur, un plomb de sécurité adhésif doit être placé dans l'espace compris entre la base et la partie supérieure du détecteur (figure 3).

Entretien

Vérifier régulièrement (1 fois par mois au minimum) le fonctionnement (test de déplacement), l'état de propreté et la fixation du détecteur.

Remplacement des batteries

⚠ Attention !! Il y a risque d'explosion si les batteries sont remplacées par des batteries de type incorrect.

– Mettre au rebut les batteries usagées conformément aux instructions du fabricant.

Dépannage

Le détecteur ne réagit plus

– Contrôler si le couvercle du détecteur est positionné / fermé correctement.

– Contrôler la tension des batteries et les polarités.

Pas d'alarme

– Vérifier la transmission de l'alarme.

Alarme continue ou intermittente

Mettre le détecteur en position «test de déplacement», masquer la fenêtre du détecteur avec du carton et attendre 30 secondes:

– Si la DEL s'allume, le détecteur est défectueux.

– Si l'affichage disparaît:

– déterminer les sources de perturbations dans le domaine d'efficacité et éloigner les;
– déplacer le détecteur.

Portée insuffisante

– Vérifier la hauteur de montage.

– Contrôler l'état de propreté de la fenêtre.

– Marcher à la diagonale du domaine d'efficacité.

Options

Miroir rideau IRS272 Figure 2

Le miroir IRS272 présente un champ de détection sous forme de rideau plein, constitué de zones parfaitement juxtaposées. Si la hauteur dépasse 3m, incliner le détecteur de 2°.

Remplacement du miroir:

Retirer le miroir grand-angle du couvercle à l'aide d'un tournevis à lame plate n° 1 (voir figure 6) et le remplacer par un miroir rideau IRS272.

⚠ Utiliser les paramètres de sécurité «Elevée» ou «Standard».

⚠ Contrôler la propreté et le bon état du miroir. Ne pas toucher le pyrocapteur !

Avec le miroir rideau, la non-détection des petits animaux domestiques ne peut pas être garantie.

Support de montage IRUM20, IRUM30 Figure 9

Les supports IRUM20 (montage mural) et IRUM30 (montage au plafond) sont utilisés pour faire pivoter le détecteur de ±45° et pour l'incliner de +10°/-15°.

⚠ En fonction des conditions ambiantes et de l'ajustement des supports de montage, l'étendue de la zone contrôlée peut varier, comparée aux informations indiquées aux figures 1 ou 2.

Homologations

ETS 300 440 (radio) conforme
ETS 300 683 (CEM) conforme

Les conditions d'homologation nationales concernant l'utilisation des produits doivent être respectées.

Caractéristiques techniques

Principe de fonctionnement détecteur infrarouge passif sans fil

Récepteur, types compatibles RAR20
RAR21

Emetteur:

– Fréquence d'émission 433,92MHz
– Portée jusqu'à 100m

Identification du détecteur >16Mio (2²⁴) variantes, à auto-réglage

Alarme:

– Vérification compteur 1...3 impulsions
– Délai d'attente d'émetteur après alarme env. 2min
– Répétition du message (Anticlash) oui

Protection contre le sabotage:

– Contact de couvercle oui
– Contact d'arrachement oui
– Contrôle de communication toutes les 2 heures

Test de déplacement:

– Temps de marche env. 4 minutes
– Initialisation sans ouvrir le boîtier oui
(pas pour l'Allemagne)
– Initialisation en ouvrant le boîtier oui

Compensation de température oui

Batteries: 2 de 3,6V

– Type Lithium (LiSOCl)
– Taille AA
– Longévité (100 alarmes/jour) env. 6,5 ans
– Puissance absorbée <10µA

Conditions ambiantes:

– Température de fonctionnement -20°C ... + 55°C
– Température de stockage -20°C ... +60°C
– Humidité de l'air EN60721 95% Hr,
sans condensation

– CEM, 0...2GHz >20V/m

– Type de protection du boîtier
EN60529, EN50102 IP41 / IK02

Informations de commande

RAIR270 Détecteur infrarouge passif radio 571 898

IRS272 Miroir rideau (4 pièces) 571 733

IRUM20 Support de montage, mural 562 247

IRUM30 Support de montage, au plafond 562 250

Plomb adhésif 503 251

Batterie de rechange:

Batterie au Lithium, taille AA, 3,6V/1,9Ah 520 535

www.hestia-france.com



LABEL S.p.A.

Via U. Ilariuzzi, 17/A - S.Pancrazio Pse - 43126 - Parma

Tel. (+39) 0521/6752 - Fax (+39) 0521/675222

infocom@labelspa.it

www.labelspa.com