

# *Manuel d'installation*

# Varuna 2 Easy

**Varuna2 easy, le meilleur compromis performance/prix pour la protection totale des biens et des personnes, le bien-être, la tranquillité, les économies d'énergie et la communication à distance.**

Votre installateur :

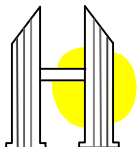

**HESTIA FRANCE S.A.**

**2, rue du Zécart 59242 TEMPLEUVE**

**☎ 03 20 04 43 68 ☎ 03 20 64 55 02 ✉ [hestia@hestia-france.com](mailto:hestia@hestia-france.com)**

**Site internet: [www.hestia-france.com](http://www.hestia-france.com)**

## ***SOMMAIRE du MANUEL d'INSTALLATION***

Avertissement .....	3
Vue globale de la centrale Easy .....	4
Installation de la centrale .....	5
Raccordement des extensions .....	8
- Les blocs B4R .....	8
- Le transformateur d'intensité .....	9
- Les contacts tarifs EDF .....	9
- Les claviers déportés et lecteur de badges .....	10
- Les entrées filaires de la centrale .....	11
- Les sorties filaires de la centrale .....	11
- Les détecteurs radio sécurisés Label .....	12
- La gestion de convecteurs à fil pilote .....	15
- Le Modem X10 .....	16
- Le Modem téléphonique .....	16
- Raccordement de l'ordinateur local .....	18
Mise en service et maintenance .....	18
La garantie .....	19
La carte frontale de la centrale .....	20
La carte principale de la centrale .....	21
Déclaration de conformité .....	22

# Avertissement

Vous pouvez vous féliciter de posséder un système domotique Varuna2 Easy. Vous serez satisfait de ses qualités, de ses caractéristiques, de sa puissance et de sa facilité d'utilisation.

Vous disposez d'une solution très performante pour la protection des biens et des personnes (vol, incendie, inondation, congélateur, détresse, technique, etc), le contrôle d'accès (par code et par badges de proximité), la gestion de l'énergie (chauffage, climatisation, délestage et tarification EDF), l'automatisation (éclairage, persiennes, électro-ménager, arrosage automatique, asservissement divers, etc) et la communication à distance via la ligne de téléphone du bâtiment équipé).

**Ne pas utiliser ce système pour un autre usage.**

**L'installation doit-être réalisée par un personnel qualifié et doit-être conforme à la norme électrique nationale en vigueur.**

**Avant toute intervention sur le système couper l'alimentation secteur de celui-ci.**

**Attention, la prise secteur ⑪ ne doit-être utilisée que pour connecter le Modem X10 référence TW7223/XM10E au secteur. Tout autre branchement est strictement interdit.**

**La centrale Easy d'indice de protection IP 10 est prévue pour être installée à l'intérieur des locaux dans des pièces non humides. La centrale devra être placée dans un local aéré. Elle ne devra pas être enfermée dans une armoire sans aération suffisante.**

**Elle ne doit pas être exposée aux chutes d'eau et aux éclaboussures. La température du local devra être comprise entre 7° et 30°C. La centrale devra être installée à plus de 50 centimètres des coffrets ou armoires électriques afin d'éviter des perturbations de son récepteur radio qui seraient dûes à des parasites ou rayonnement courants forts.**

## Déclaration de sécurité :

- tension dangereuse : bornier de raccordement du secteur ① et éventuellement les contacts sec libres d'utilisation des deux sorties directes à relais ②
- tension 48V= du bornier de raccordement de la ligne de téléphone du Modem ③
- tous les autres borniers d'entrées et de sorties de la centrale sont en Très Basse Tension (12V)

En raison des circonstances d'utilisation des produits de domotique, variables et dépendantes de la volonté ou de la mauvaise manipulation de la part de l'utilisateur, Hestia France décline toutes responsabilités pour tous dommages pouvant résulter d'un mauvais fonctionnement du système domotique.



# Installation de la centrale

## Le conditionnement de la centrale Easy contient :

- 1 centrale Easy en coffret métallique de dimension 400x310x110mm sans Modem téléphonique, sans Modem X10 et sans batterie
- 1 cordon informatique RS232 pour la liaison de la centrale à un ordinateur de type PC
- 1 antenne 433 Mhz équipée de son écrou de fixation et de son câble de connexion
- 2 disquettes du logiciel Vartel/Easy pour ordinateur PC sous Windows 95 ou supérieur
- 16 résistances de 1K5 de boucle à double équilibrage
- 3 colliers de fixation du câble secteur
- 1 jeu de documentation comprenant la notice d'installation et d'utilisation
- 1 bon de garantie avec identification du numéro de série du produit

## Ouverture du boîtier :

- dévisser la vis supérieure et la vis inférieure de la porte (5), attention en cas de perte de vis utiliser des vis similaires
- ouvrir la porte qui s'articule grâce à sa charnière située sur la droite du coffret
- être vigilant à ne pas détériorer ou perdre la languette d'auto-protection (6) à l'ouverture de la carte frontale qui prend appui sur le transformateur en position porte fermée.

## Montage du boîtier :

Afin de bénéficier de la meilleure réception radio possible, la centrale doit être éloignée du coffret électrique de protection ou de toutes sources électriques et radio qui pourraient la perturber, ne pas être fixée contre un mur contenant du béton armé ou en sous sol.

Elle sera placée à une hauteur permettant la lecture confortable de l'afficheur LCD.

- 1) marquer les perçages pour les 3 trous de fixation (13) (voir Le coffret Easy page 6)
- 2) percer les trous et préparer la fixation de la centrale à l'aide des moyens de fixation appropriés au support en prévoyant éventuellement des entretoises qui permettront d'écarter le fond du boîtier du support afin de permettre le passage des câbles dans le cas d'une installation avec câbles apparents
- 3) positionner la centrale contre le mur en faisant passer les câbles par les fenêtres prévues à cet effet (4). **Le câble d'alimentation secteur de la centrale empruntera la fenêtre ronde (12).**
- 4) placer éventuellement les entretoises si nécessaire et serrer fermement les vis de fixation (non livrées).



### **Mise en place de l'antenne radio** (7) :

Fixer à l'aide de son écrou et avec beaucoup de précaution l'antenne livrée dans le trou situé au dessus du coffret de la centrale. Connecter avec soin le fil d'antenne à la cosse correspondante sur le haut de la carte principale (voir Fig. 1 page 6).

### **Câblage :**

Les raccordements sont représentés sur le schéma de raccordement nommé « La carte principale d'Easy » page 21.

### **Raccordement au secteur** (voir Fig. 2 page 6) :

**L'installation doit-être réalisée par un personnel qualifié et doit-être conforme à la norme électrique nationale en vigueur.**

Le raccordement au secteur sera établi au travers d'un dispositif de sectionnement extérieur bipolaire équipé d'un fusible 10A qui devra être aisément accessible.

Utiliser pour le raccordement secteur un câble 3 conducteurs rigide de section 1,5 mm<sup>2</sup> répondant aux normes en vigueur (dénuder chaque conducteur sur 8mm avant raccordement au bornier). **La terre doit-être obligatoirement reliée à la borne du milieu**  **du bornier de raccordement secteur.**

L'installation électrique du bâtiment doit-être impérativement protégé en amont contre les défauts à la terre.

- 1) **s'assurer que la tension secteur soit coupée**
- 2) raccorder le câble secteur aux bornes prévues (phase, terre de protection et neutre) suivant la fig. 2 page 6
- 3) fixer fermement le câble secteur au moyen des 3 colliers attaches livrés
- 4) vérifier durant l'installation que les trois colliers de fixation du câble soient bien en place et efficaces

### **La batterie de sauvegarde**

La batterie de sauvegarde (non fournie) 12V-7Ah (10) d'une classe d'inflammabilité au moins égale à V-2 prend place dans le fond du coffret en bas à gauche.

Cette batterie est à relier aux 2 fils équipés de cosses en attente dans la centrale. **Attention à respecter la polarité :**

le fil noir est à relier au – de la batterie  
le fil rouge est à relier au +12V de la batterie

Faire contrôler régulièrement l'efficacité de la batterie par votre installateur et prévoir son remplacement environ tous les 4 ans.

# Raccordement des extensions

## Les blocs B4R (option)

Un BUS nommé BUS B4R composé de 3 fils (0V, +12V et données) commande les blocs B4R encliquetable sur rail DIN (largeur de 6 modules 1/2) en coffret électrique.

Chaque bloc B4R comprend 4 relais 15A-250V contact Repos/Travail.

Ces blocs B4R étendent le nombre de sorties physiques de la centrale et permettent la commande de départs électriques en coffret électrique (chauffage, cumulus, éclairage, appareillages quelconques, etc).

Dans le cas où la consommation totale d'un départ électrique excéderait 15A, il est indispensable d'utiliser un contacteur électrique auxiliaire supportant l'intensité maximale du circuit. Dans ce cas le relais du bloc B4R commande la bobine du contacteur auxiliaire.

Il est possible de raccorder en parallèle sur ce BUS 7 blocs B4R soit 28 relais (7 blocs x 4 relais) entièrement paramétrables individuellement.

Utiliser pour le BUS un câble 3 conducteurs autorisé en armoire électrique et répondant aux normes en vigueur.

Positionner correctement les cavaliers de codage des blocs B4R utilisés afin de leur affecter une adresse de 1 à 7 :

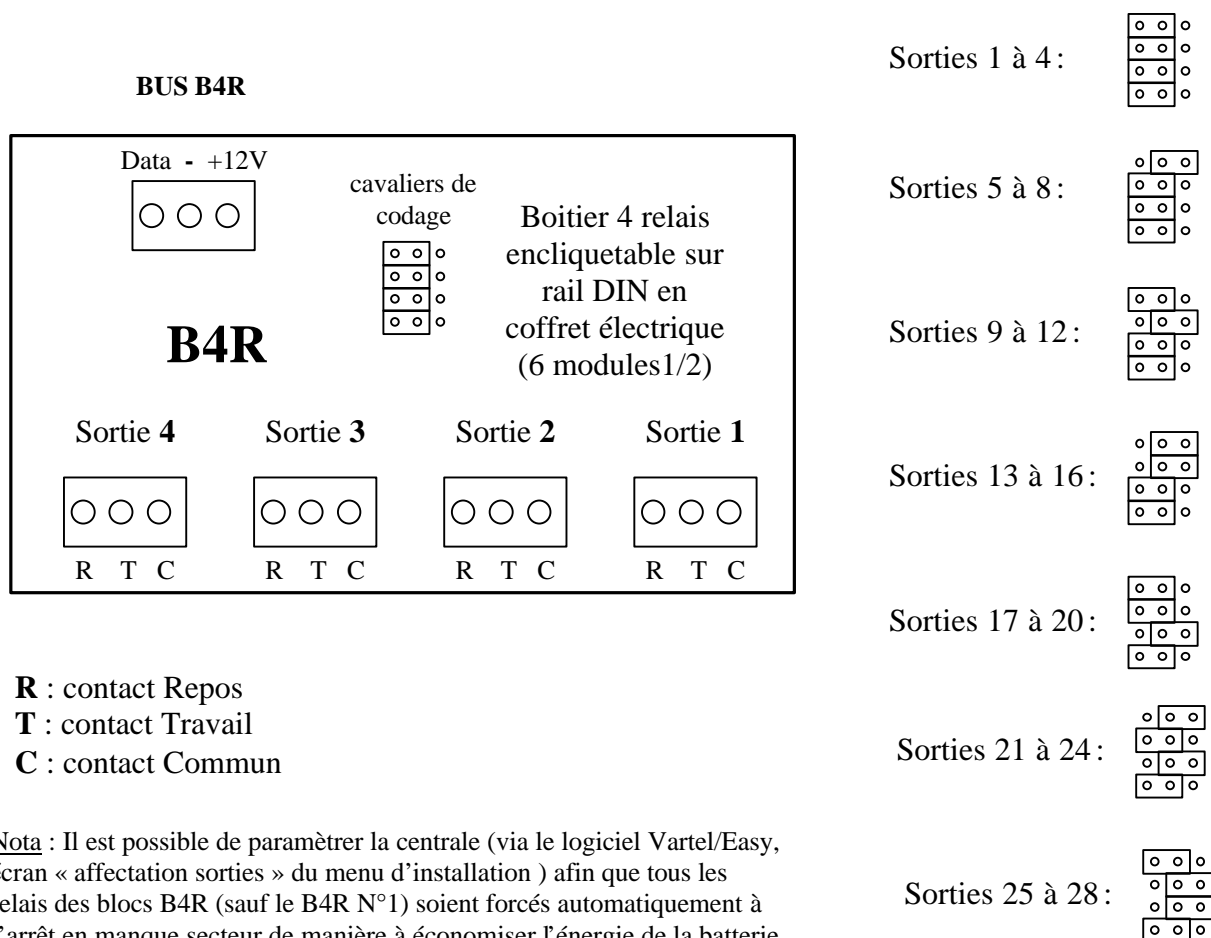

### **Le Transformateur d'Intensité (T.I.)** (option)

Pour profiter de la fonction de délestage du système l'utilisation d'un T.I. (réf : **TI1**) est nécessaire.

Le T.I. permet de mesurer la consommation électrique (en Ampère) de l'installation.

Pour installer le T.I. suivre attentivement ces phases :

- 1) **couper l'alimentation générale de l'installation à partir du disjoncteur principal** situé en amont de celle-ci
- 2) déconnecter le fil de phase principal en sortie du disjoncteur, le faire passer dans le trou du T.I. prévu à cet effet et reconnecter le fil de phase au disjoncteur en le serrant fermement
- 3) relier le bornier de raccordement du T.I. à l'aide d'un câble 2 conducteurs autorisé en armoire électrique et répondant aux normes en vigueur aux 2 bornes « T.I. » de la carte principale d'Easy (voir le plan de la carte de fond page 21)
- 4) **prendre toutes précautions afin d'éviter tout contact du T.I. et de son câblage Basse Tension avec des tensions dangereuses.**

### **Le ou les 2 contacts tarif EDF** (option)

Le système peut-être asservi à la tarification EDF (voir page 42 du manuel d'utilisation) en reliant le contact (tarif nuit, EJP) ou les 2 contacts (tarif tempo) fournis par EDF à la centrale.

Chaque contact sec **isolé de toute tension** est à relier, par un câble 2 conducteurs autorisé en armoire électrique et répondant aux normes en vigueur, aux bornes de l'entrée TOR choisie et correctement paramétrée et au 0V.

## Les claviers déportés et lecteurs de badges de proximité (option)

La centrale Easy dispose d'un BUS « Wiegand » pour le raccordement en câblage parallèle (longueur maximum : 100 m) d'un maximum de 6 claviers **INOX-G** ou **-C** (codé en Wiegand 30 bits) et/ou lecteur de badge de proximité **MINI-W26** ou **MINI m** (Wiegand 26 bits).

Les claviers INOX-G ou INOX-C fournis par Hestia sont livrés codés en protocole Wiegand 30 bits et numéro de groupe (au sens d'XPR) égale à 1 pour action sur la gâche 1 (si frappe d'un code d'accès terminé par la commande 2 ou 3).

Contrairement à la frappe de code d'accès de la centrale, à partir des claviers déportés il est nécessaire de valider la fin du code par la touche **A**, exemple :

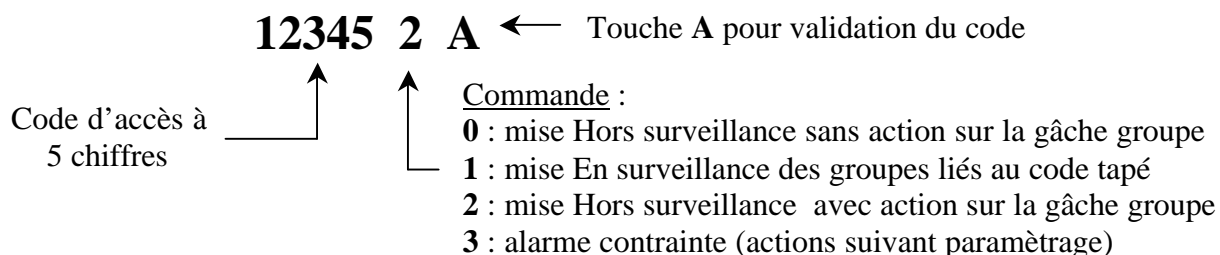

### Raccordement :

Câble des claviers et/ou des lecteurs

Bornier centrale Easy

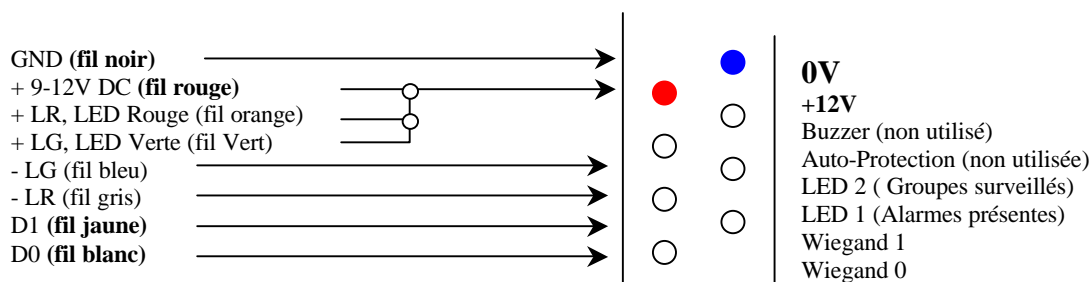

### Affectation du numéro de gâche au clavier INOX-G ou INOX-C :

Par défaut lorsque ces claviers sont livrés par nous-mêmes, ils agissent sur la gâche du groupe de surveillance 1. Il est possible de modifier le numéro de gâche en suivant cette procédure :

- 1) déconnecter le +12V du clavier
- 2) positionner le commutateur 1 situé à l'arrière du clavier sur la position ON
- 3) reconnecter le +12V du clavier
- 4) repositionner le commutateur 1 situé à l'arrière du clavier sur la position OFF de repos
- 5) Taper la touche **B** puis la touche **0** suivi du numéro de la gâche souhaitée (**1 à 4**)
- 6) Taper la touche **A** puis la touche **B**, votre clavier est en état de fonctionnement

Nota : Les codes d'accès des 16 utilisateurs tapés de la centrale Easy actionnent respectivement la gâche paramétrée dans l'écran « Contrôle d'accès, codes » du menu d'utilisation de logiciel Vartel Easy. Les badges présentés sur les lecteurs de type MINI-W26 actionnent la gâche 1 (si autorisé), pour agir sur les autres gâches il faut utiliser des lecteur de type MINI m convenablement paramétré par nous mêmes (bien nous préciser à la commande la gâche affectée au lecteur MINI m). Pour l'enregistrement des badges de proximité veuillez vous reporter page 30 du manuel d'utilisation.

## Les entrées filaires de la centrale :

La centrale dispose des entrées filaires suivantes :

- **8** entrées Tout Ou Rien (TOR) entièrement paramétrables et libres d'affectation
- **8** entrées analogique résolution 10bits entièrement paramétrables et libres d'affectation

nota : le raccordement des détecteurs vol en boucles équilibrées sur les entrées analogiques offre l'avantage de n'utiliser que 2 fils pour transmettre à la centrale 3 informations : l'alarme vol, l'alarme d'Auto-Protection par ouverture de boucle et l'alarme d'Auto-Protection par court-circuit de la boucle. Le schéma ci-dessous précise le raccordement de plusieurs détecteurs sur une entrée analogique déclarée en type « boucle équilibrée » :

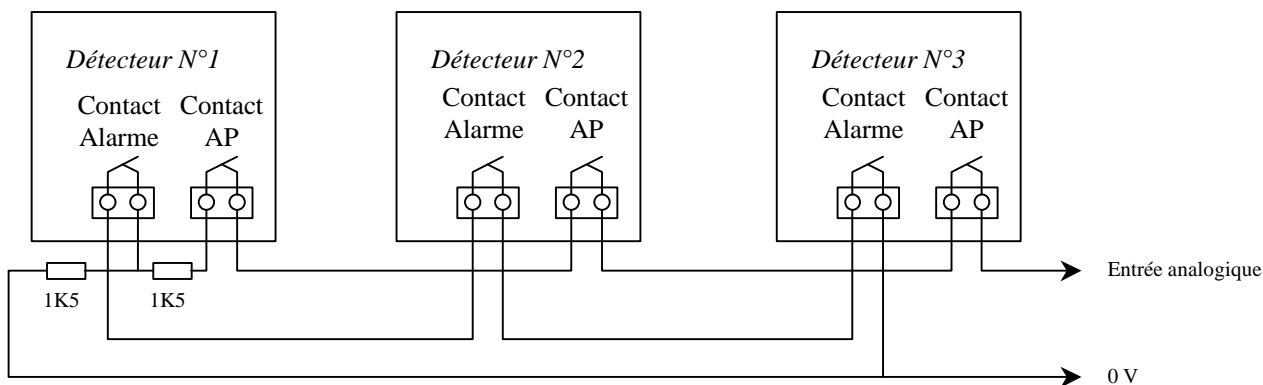

- **1** entrée dédiée cellule crépusculaire (référence **BRC2**). Le raccordement non polarisé des 2 fils de la cellule s'effectue entre cette entrée et un 0V
- **1** entrée Auto-Protection TOR pour la surveillance éventuelle de l'Auto-Protection des sirènes et détecteurs vols. Tous les contacts d'Auto-Protection sont à câbler en série et à relier entre cette entrée et un 0V. Déplacer le cavalier d'Auto-Protection en cas d'utilisation de cette entrée
- **2** entrées pour microphone Electret afin de permettre l'écoute phonique à distance par téléphone (nécessite le raccordement d'un Modem équipé de 2 jacks de phonie)

La partie gauche de la feuille « La carte principale d'Easy » page 21 indique des exemples de raccordement de ces entrées.

## Les sorties filaires de la centrale :

La centrale dispose des sorties filaires suivantes :

- **2** sorties directes à contact sec RT 10A-250V entièrement paramétrables et libres d'affectation (sorties directes 1 et 2)
- **3** sorties directes à collecteur ouvert entièrement paramétrables et libres d'affectation (sorties directes 3 à 5). Ces sorties commutent un 0V pour la commande de bobine de relais 12V ou de témoins lumineux. Le commun de ces 3 sorties est le +12V
- **3** sorties dédiées au témoin LED des sondes de température (référence **SDT7**)
- **1** sortie buzzer pour déporter éventuellement le buzzer de la centrale. Utiliser un buzzer actif connecté entre cette sortie et un +12V.

### Les détecteurs radio sécurisés :

**La centrale Easy dispose d'un récepteur radio 433Mhz multi-protocoles qui accepte entre autres les détecteurs radio de la marque LABEL suivants (options) :**

- **1** médaillon d'appel d'urgence pendantif (réf : **STAN/1E**)
- **16** détecteurs vol de type radar volumétrique (réf : **IRX/2E**) ou contact périmétrique (réf : **EUX/3EB**)
- **8** détecteurs d'automatisme/alarme technique de type radar volumétrique (contact sec NF ou NO (réf : **EUX/3EB**))

### Procédure pour utiliser les détecteurs LABEL en détecteurs vol :

- 1) Acquérir à partir du logiciel Vartel/Easy le paramétrage de la centrale Easy puis déclarer les boucles de surveillance vol 1 à 16 concernées en détecteur radio dans le tableau « Détecteur Radio » de l'écran « affectation entrées » du menu d'installation. Nommer ces détecteurs dans le tableau « Boucles filaires/radio » de l'écran « Nomination » du menu d'installation.
- 2) Procéder au paramétrage des boucles de surveillance (donc des détecteurs radio) en sélectionnant les détecteurs radio dans la fenêtre « Sélection de la boucle de surveillance » de l'écran « Boucles surveillance » du menu d'installation. Ne pas oublier de cocher la case « Utilisé ».  
**Télécharger votre nouvelle configuration dans la centrale Easy.**
- 3) Connecter le système Easy en exploitation temps réel via l'écran « Exploitation » du menu d'utilisation.
- 4) Procéder à l'enregistrement du code de sécurité radio des détecteurs en sélectionnant de nouveau les détecteurs radio dans la fenêtre « Sélection de la boucle de surveillance » de l'écran « Boucle surveillance » du menu d'installation, l'information « Attention ! détecteur radio non enregistré » apparaît en rouge. Presser le bouton « Enregistrement », vous disposez alors de 30s pour faire émettre une trame radio au détecteur sélectionné (par ouverture du boîtier pour créer une alarme Auto-Protection par exemple). A l'enregistrement dans la centrale Easy du code de sécurité du détecteur radio, le message « détecteur enregistré » apparaît en vert. Répéter cette opération pour tous les détecteurs.
- 5) A la fin de l'enregistrement de tous les détecteurs radio, stopper l'exploitation en temps réel et **effectuer éventuellement une acquisition du paramétrage de la centrale Easy avant toute nouvelle modification de la configuration** (ceci afin que votre ordinateur ait en mémoire les codes de sécurité radio des détecteurs nouvellement enregistrés).

### Utilisation des détecteurs EUX/3EB en périmétrique vol :

Pour détecteur magnétique interne :

Avec contact Repos (NF) extérieur :

1 à 5 contacts NF en série, longueur maximum du câble : 15 mètres

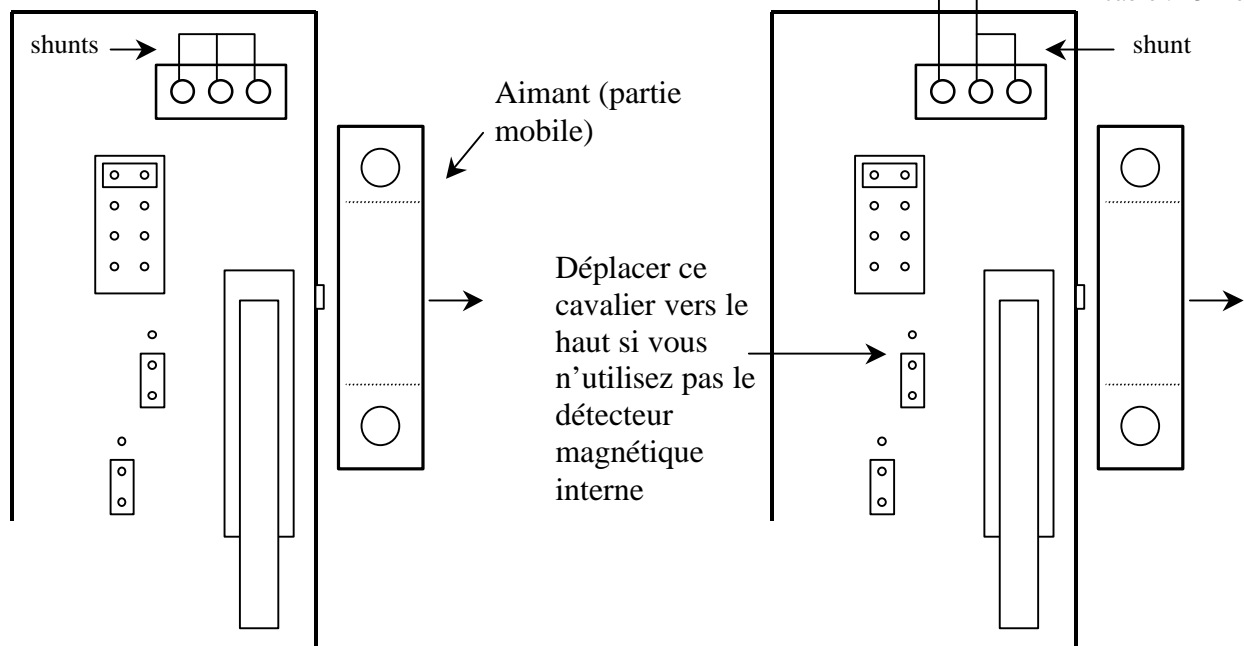

### Procédure pour utiliser les détecteurs LABEL en détecteurs d'automatisme/alarme technique :

- 1) Acquérir à partir du logiciel Vartel/Easy le paramétrage de la centrale. Nommer les détecteurs dans le tableau « Entrées techniques » de l'écran « Nomination » du menu d'installation.
- 2) Procéder au paramétrage des entrées d'automatisme/alarme technique en les sélectionnant dans la fenêtre « Sélection de la fonction d'entrée d'automatisme/alarme technique » de l'écran « Automat./techniques » du menu d'installation. Ne pas oublier de cocher les cases « Utilisé » et « Entrée radio LABEL ». Les détecteurs radio LABEL déclarés en entrée d'automatisme/technique ont un fonctionnement implicite, le paramétrage du sens du seuil n'intervient pas (il n'intervient que pour les entrées filaires et X10).

**Télécharger votre nouvelle configuration dans la centrale Easy.**

- 3) Connecter le système Easy en exploitation temps réel via l'écran « Exploitation » du menu d'utilisation.
- 4) Procéder à l'enregistrement du code de sécurité radio des détecteurs en sélectionnant de nouveau les détecteurs radio dans la fenêtre « Sélection de la fonction d'entrée d'automatisme/alarme technique » de l'écran « Automat./techniques » du menu d'installation, l'information « Attention ! détecteur radio non enregistré » apparaît en rouge. Presser le bouton « Enregistrement », vous disposez alors de 30s pour faire émettre une trame radio au détecteur sélectionné (par ouverture du boîtier pour créer une alarme Auto-Protection par exemple). A l'enregistrement dans la centrale Easy du code de sécurité du détecteur radio le message « détecteur enregistré » apparaît en vert. Répéter cette opération pour tous les détecteurs.

- 5) A la fin de l'enregistrement de tous les détecteurs radio, stopper l'exploitation en temps réel et **effectuer éventuellement une acquisition du paramétrage de la centrale Easy avant toute nouvelle modification de la configuration** (ceci afin que votre ordinateur ait en mémoire les codes de sécurité radio des détecteurs nouvellement enregistrés).

**Nota** : l'Auto-Protection des détecteurs radio déclarés en détecteur d'automatisme/ alarme technique n'est pas gérée.

Les détecteurs radio technique (comme les détecteurs vol) **sont supervisés**. Une alarme « défaut supervision » accompagnée des ripostes paramétrées interviendront après 3H de non réception radio. Le paramétrage de la supervision des détecteurs radio s'effectue dans l'écran « Boucles surveillance » du menu d'installation.

Utilisation des détecteurs pour contact sec EUX/3EB :

Pour contact Travail (NO) :  
interne :

1 à 5 contacts NO en parallèle, longueur maximum du câble : 15 mètres au total

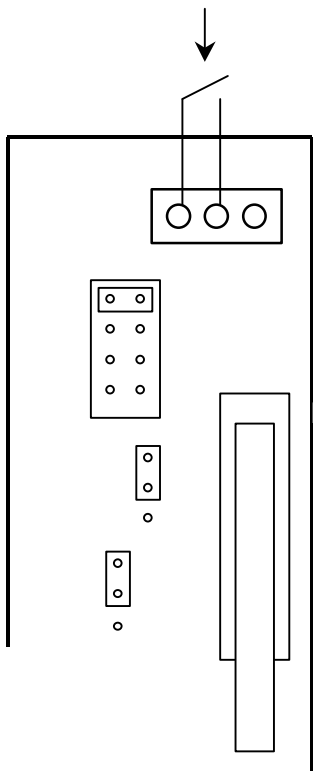

Pour contact Repos (NF) :

1 à 5 contacts NF en série, longueur maximum du câble : 15 mètres au total

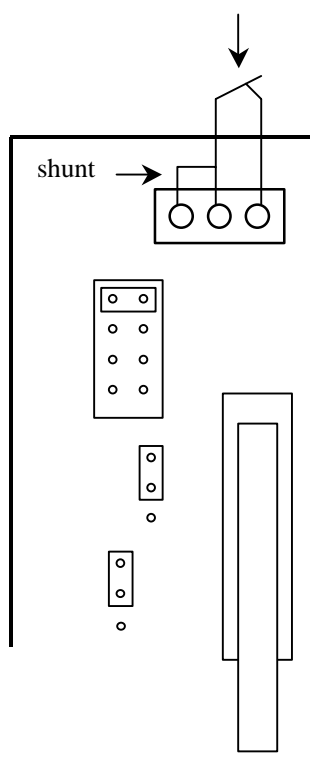

Pour détecteur magnétique

Attention, contrairement à une utilisation en contact périmétrique vol, les actions et/ou l'alarme technique sont déclenchées à l'approche de l'aimant du boîtier de l'EUX/3EB

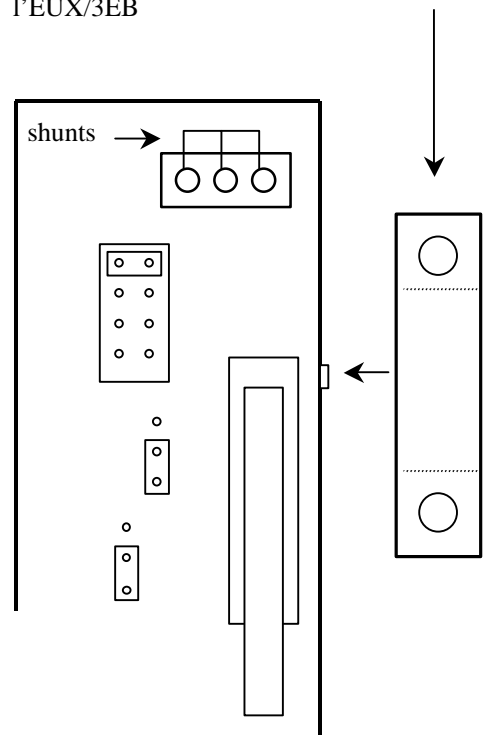

**Nota** : Pour l'enregistrement des télécommandes veuillez vous reporter page 42 du manuel d'utilisation.

## La gestion de convecteurs à fil pilote :

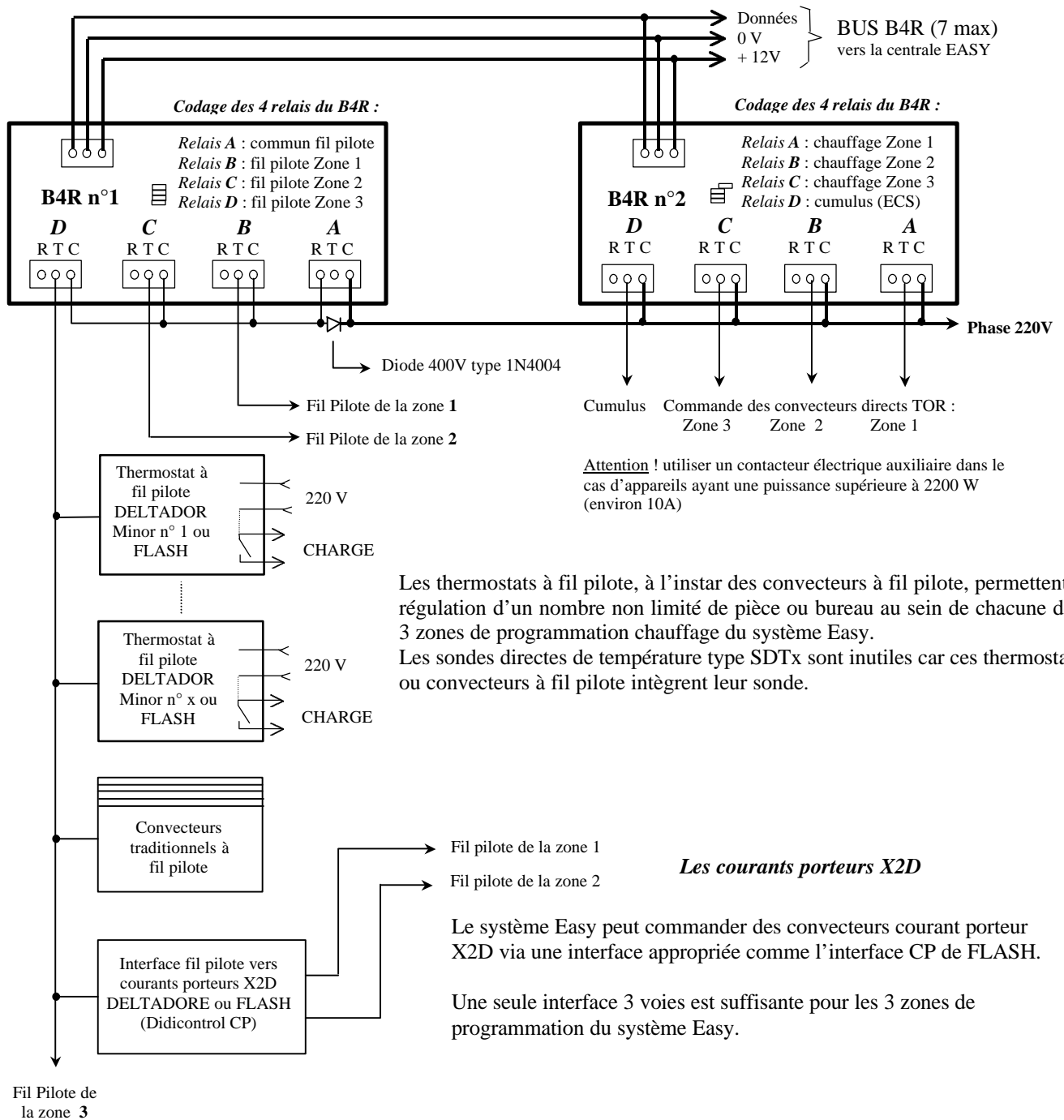

## Le codage fil pilote GIFAM et le système Easy :

Présence ou Confort : aucun signal (*relais commun fil pilote et relais de zone au repos*)

Réduit ou Absence : alternance complète de 220 V (*relais commun fil pilote au repos et relais de zone au travail*)

Hors-gel et/ou délestage : demi-alternance négative (*relais commun fil pilote et relais de 3 zones au travail*).

## **Le Modem X10** (option) **8**

Le raccordement du Modem X10 référence **TW7223** ou **XM10E** à la centrale Easy permet au système de recevoir et d'envoyer des commandes courant porteur entièrement paramétrables pour la commande de l'installation sans câblage grâce à l'utilisation des périphériques courant porteur X10.

Nota : le récepteur radio incorporé à la centrale est capable également de recevoir des commandes X10 émises par des modules émetteurs radio X10 (**SS13** par exemple)

### Procédure d'installation du Modem TW7223 / XM10E :

- 1) glisser le Modem dans la rainure de sa patte de fixation dans le fond du boîtier
- 2) relier le Modem au connecteur X10 de la carte principale à l'aide du cordon livré avec le Modem (si ce dernier a été fourni par nous-mêmes)
- 3) connecter la prise secteur du Modem dans la prise secteur **11** réservée à cet effet dans le fond du boîtier à côté du Modem. **Attention, cette prise ne pas être utilisée pour alimenter un appareil autre que le Modem XM10E**

Attention, les commandes par courant porteur peuvent-être perturbées par des parasites secteurs ou par le branchement d'appareillage électrique mal anti-parasité.

## **Le Modem téléphonique** (option) **9**

Le raccordement d'un Modem téléphonique agréé au système Easy permet :

le paramétrage et l'exploitation de l'installation à distance à partir d'un ordinateur PC équipé du logiciel Vartel/Easy livré avec la centrale  
la retransmission de toutes les alarmes vers un télésurveilleur, par mini-message SMS ou vers une personne physique. Dans ce dernier cas la synthèse vocale de la centrale renseigne en clair sur le type d'alarme  
la commande de l'installation à distance

Le système Easy est compatible avec la plupart des Modems informatiques du commerce compatible avec les commandes Hayes, agréer et connectable au réseau public du pays concerné. Néanmoins pour profiter des fonctionnalités de phonie et de commande de l'installation par simple téléphone il est nécessaire d'utiliser un Modem avec entrée et sortie phonie (2 jacks de type audio). Le logiciel de la centrale Easy est optimisé pour utiliser les 2 modèles de Modem (préciser dans l'écran « Fonct. téléphone, code » du menu d'installation du logiciel Vartel/Easy le type de Modem utilisé) suivants :

- OLITEC SelfMemory V92
- KORTEX IAM90

De plus, afin d'assurer le fonctionnement et la possibilité de retransmettre les alarmes en manque secteur il est nécessaire d'alimenter le Modem par le bornier secouru par la batterie interne « 12V Modem » situé en bas à droite de la carte principale Easy.

Dans ce cas le Modem choisi devra pouvoir fonctionner en 12V=.

### Procédure d'installation du Modem :

Le Modem peut prendre place dans le coffret d'Easy (en bas à droite ou devant la batterie si les dimensions du Modem le permettent).

- 1) couper le câble de la prise gigogne téléphonique du Modem. Relier les 2 fils de la ligne de téléphone du Modem aux 2 bornes du milieu « ligne Modem » du bloc de 6 bornes situés en bas à droite (3) de la carte principale d'Easy
- 2) couper le câble d'alimentation de votre Modem (câble reliant le Modem à son adaptateur secteur). Relier les 2 fils d'alimentation du Modem aux borniers « - et + 12V Modem » de la carte principale en respectant les polarités. **Attention une inversion des fils d'alimentation de votre Modem risque de le détériorer irrémédiablement**
- 3) connecter les 2 jacks d'entrée et de sortie phonie du Modem aux jacks correspondants de la carte principale d'Easy
- 4) connecter la liaison série du Modem au connecteur « RS232 Modem »
- 5) relier l'entrée de votre ligne de téléphone provenant du central téléphonique sur les 2 bornes « Ligne téléphone extérieure » de droite du bloc de 6 bornes situés en bas à droite de la carte principale d'Easy
- 6) relier le départ de la ligne intérieure de votre installation téléphonique aux 2 bornes « Ligne téléphone intérieure » de gauche de ce même bloc de 6 bornes.

Nota : ce procédé de câblage de la ligne téléphonique de votre bâtiment permet de couper la ligne intérieure lors d'un appel pour retransmission d'alarme de la centrale afin d'éviter que l'éventuel intrus puisse perturber cet appel.

### Différents connecteurs situés en bas à droite de la carte principale de la centrale :

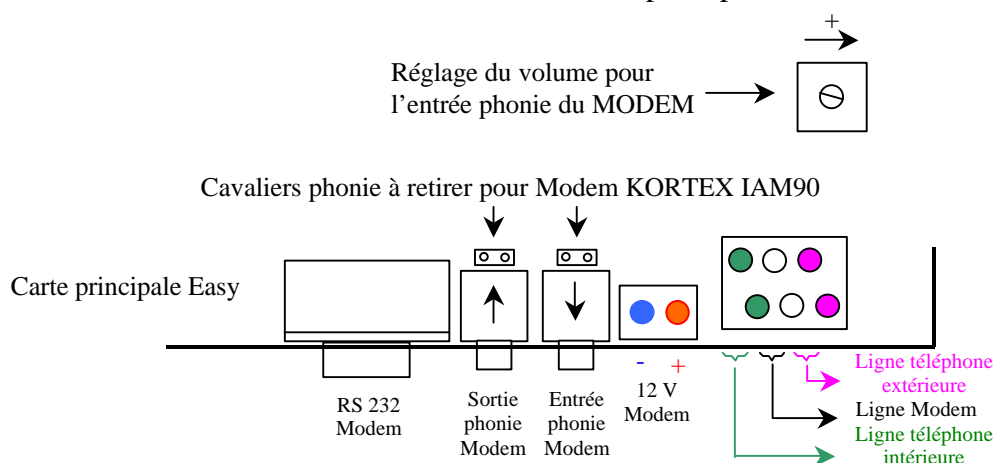

Nota : Dans le cas où vous constateriez par téléphone un niveau sonore mal adapté ou une distorsion de la synthèse vocale, veuillez régler le volume de l'entrée phonie du MODEM à l'aide de la résistance ajustable située en bas à droite de la carte électronique de fond (voir La carte principale d'Easy en page 21).

### **Raccordement de l'ordinateur local** (facultatif)

Le système est entièrement paramétrable et exploitable localement à l'aide d'un ordinateur de type PC sous windows 95 ou supérieur connecté sur la première liaison série de la centrale nommé « RS 232 PC local ». Utiliser le logiciel VARTEL/EASY et le cordon informatique livré avec la centrale.

Câblage des fils de la liaison série du PC local :

<i>Easy</i>	<i>ordinateur PC DB9</i>	<i>ordinateur PC DB25</i>
Tx (3)	Rx (2)	Rx (3)
Rx (2)	Tx (3)	Tx (2)
RTS (7)	CTS (8)	CTS (5) (Non Utilisé)
0V (5)	0V (5)	0V (7)

Le câble de liaison de type informatique ne devra pas excéder une quinzaine de mètres

La centrale n'est pas capable de gérer ses deux liaisons séries en même temps, le Modem est prioritaire sur le PC local.

### **Mise en service**

Avant la mise sous tension du système la batterie et tous les périphériques doivent-être reliés à la centrale.

- 1) remettre le fusible secteur de la centrale en place (fusible tubulaire 1A du bornier secteur **1**)
- 2) si tout est câblé selon les règles, établir le secteur
- 3) suivre le manuel utilisateur pour le paramétrage et l'exploitation du système
- 4) pour des raisons sécuritaires, il est conseillé dès l'installation de paramétrer des codes d'accès installateur et utilisateur différents de 00000 afin de ne plus rendre libre sans frappe de code l'accès aux menus d'installation et d'utilisation du système.

### **Maintenance :**

Il est conseillé de faire vérifier par votre installateur une fois par an les points suivants :

- le bon fonctionnement des détecteurs de surveillance et des sirènes
- l'efficacité de la batterie et prévoir son remplacement environ tous les 4 ans
- le bon fonctionnement du retransmetteur d'alarme (Modem informatique)

En cas de panne générale, vérifier le fusible secteur tubulaire 1A qui se situe sur le bornier de raccordement secteur **1** (tirer vers vous la languette noire) et le fusible tubulaire 5A de protection du secondaire 12V du transformateur situé sur la partie haute de la carte de fond de la centrale (voir le câblage de la carte principale easy en page 18).

En cas de non fonctionnement de certaines fonctionnalités du système vérifier les 3 fusibles des départs +12V situés sur le haut de la carte principale de la centrale.

En cas de non fonctionnement du système en manque secteur vérifier le fusible tubulaire 5A de protection de la batterie situé en haut à droite de la carte de fond de la centrale.

### **Entretien :**

Ancun entretien n'est à prévoir sauf éventuellement le nettoyage de la face avant à l'aide d'un chiffon légèrement humidifié sans addition d'aucun produit détergent. Attention à ne pas presser trop fortement sur la fenêtre de l'afficheur à cristaux liquides.

### **La garantie :**

Les informations contenues dans ce document sont susceptibles d'être modifiées sans préavis. Hestia France ne fournit aucune garantie d'aucune sorte quant à ces informations et ne saurait être tenu responsable des dommages directs, indirects, accessoires ou autres présumés liés à la fourniture ou à l'utilisation de ces informations.

Hestia France garantit ses matériels pendant une durée de 2 années à compter de la date de mise en service certifiée par l'installateur agréé ayant effectué les travaux de montage. Pendant cette période, Hestia France s'engage à dépanner gratuitement tous les matériels de sa fabrication reconnus défectueux après contrôle. Les frais de retour du matériel en emballage d'origine dans nos ateliers sont à la charge du client.

En raison des circonstances d'utilisation des produits de domotique, variables et dépendantes de la volonté ou de la mauvaise manipulation de la part de l'utilisateur, votre seul et exclusif recours éventuel serait de demander le remplacement et la mise en service des produits domotiques et ne saurait en aucun cas s'étendre à la réparation de tous autres dommages, y compris de façon non limitative, tous dommages, directs ou indirects, résultant d'un mauvais fonctionnement du système domotique.

### **Risques exclus :**

- les dommages, les pannes, défaillances ou défauts imputables à des causes d'origine externe (orage, vandalisme, incendie, inondation, humidité excessive, etc...)
- les dommages subis par l'installation domotique après une réparation ou une intervention effectuée par toute personne autre que celle agréée par nous-même. Le non respect des instructions du constructeur
- seules sont prises en considération les pannes réelles de l'installation : sont exclus les défauts qui auraient pour origine une mauvaise programmation ou une mauvaise utilisation du système.

## La carte frontale d'Easy

La résistance ajustable ① permet à l'aide d'un fin tournevis le réglage du contraste de l'afficheur

La résistance ajustable ② permet à l'aide d'un fin tournevis le réglage du volume du Haut-Parleur

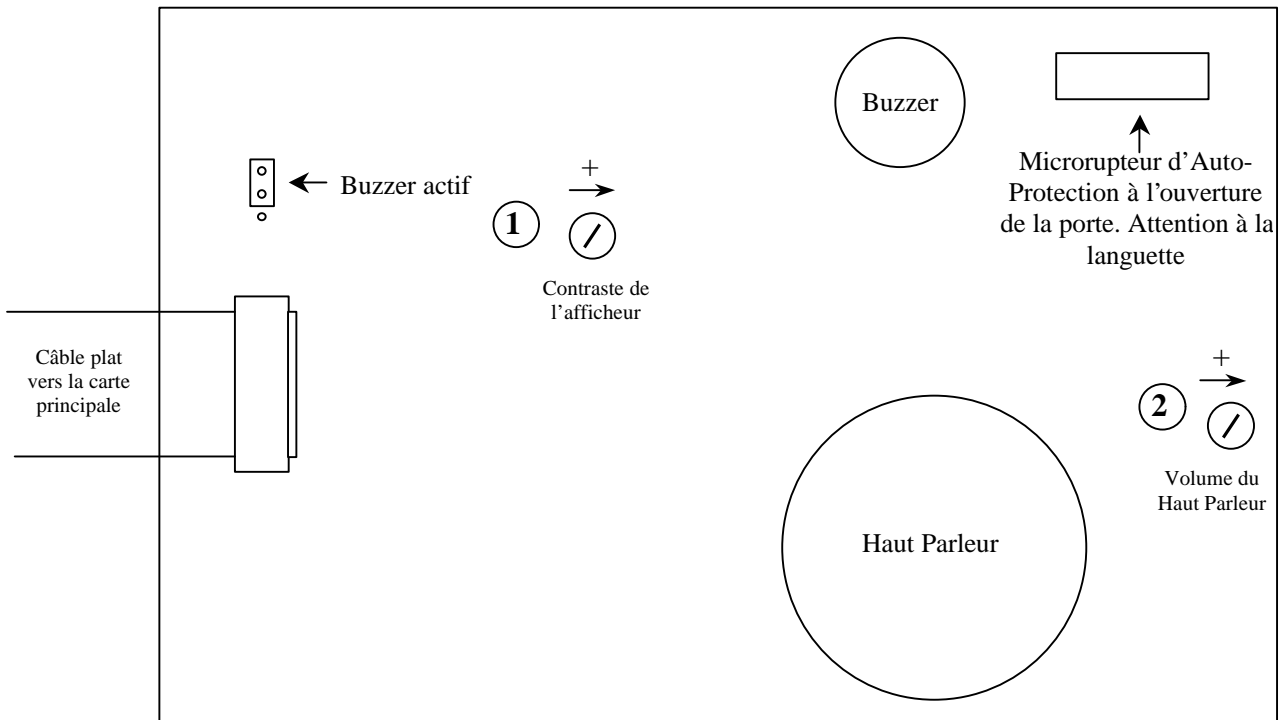

# La carte principale d'Easy

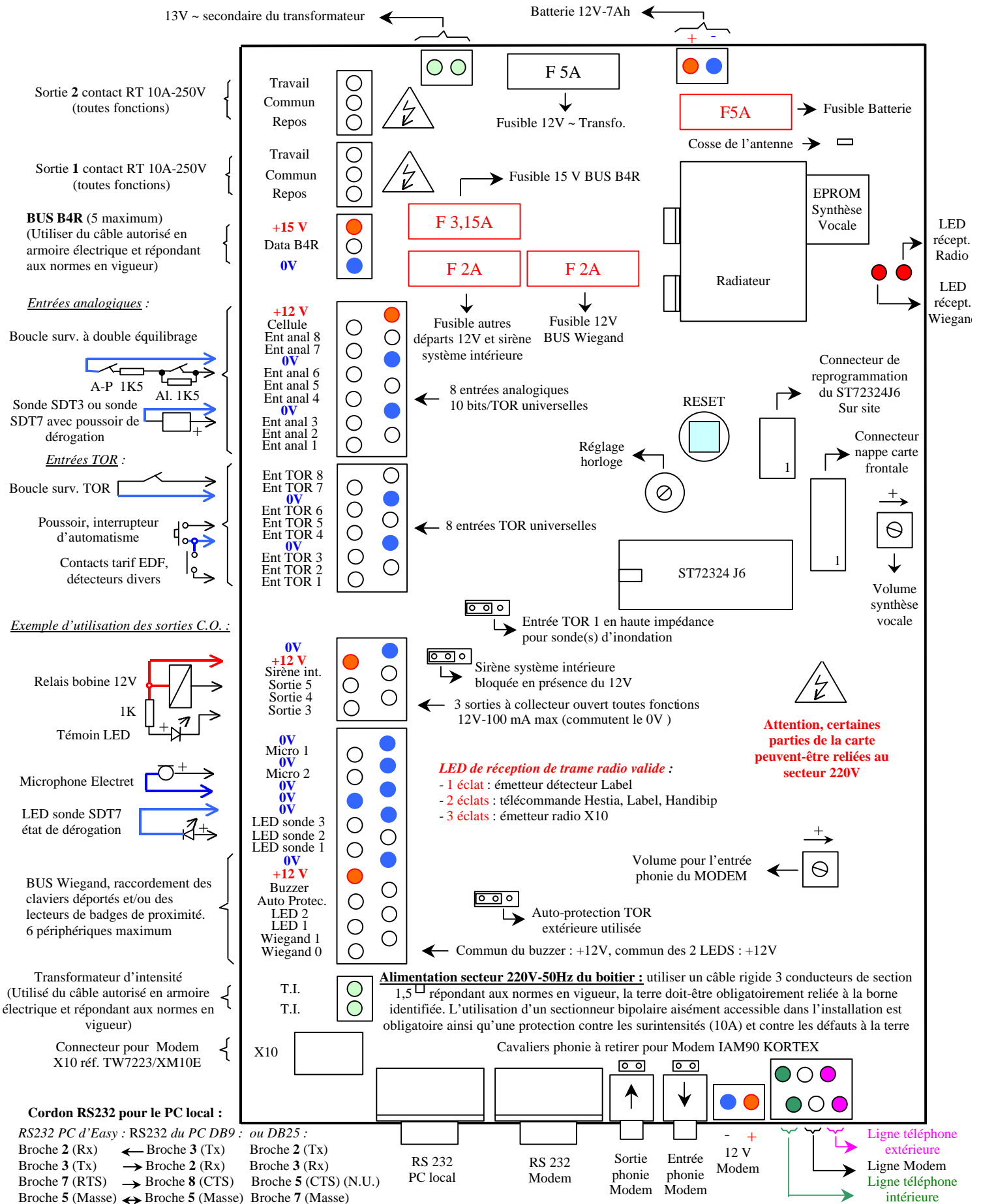

# Déclaration de conformité

Par la présente HESTIA FRANCE déclare que le système Varuna2 Easy (centrale et périphériques associés) est conforme aux exigences essentielles des directives CEM 89/336/CEE et BT 79/23/CEE traduites en prescriptions techniques dans les textes et normes définis ci-après et ce, en terme de sécurité électrique, d'immunité et d'émission aux perturbations électromagnétiques pour l'ensemble des mesures et essais qui ont été réalisés dans les laboratoires de l'AINF à 59 SECLIN et de l'école des mines de 59 DOUAI.

## **DIRECTIVE CEM 89/336/CEE**

NF EN 55022 Avril 2001 : Appareils de traitement de l'information – Caractéristiques des perturbations radioélectriques.

NF EN 55024 Février 2002 : Appareils de traitement de l'information – Caractéristiques d'immunité.

## **DIRECTIVE BT 73/23/CEE**

NF EN 60950-1 Avril 2002 : Appareils de traitement de l'information – Sécurité.